

ELIT AS

ELIT ARM-KLEM-GALV-RUND/FLAT**1. PRODUKTBESKRIVELSE**

Armeringsklemme i galvanisert stål for tilkobling av runde og flate ledere på armert stål.

Passform: rund/flat

Klemområde, armering: Ø 10-40 mm

Klemområde, jordleder: Ø 10 mm/fl. 30-40 mm

Skruer: Sekskantbolt M10, galvanisert stål

Fjærlåseskive: rustfritt A2-stål

Produsert i henhold til EN 62561-1.

El.nummer:

Art.nummer: 401 900 07

GTIN nummer: 7070810040520

Dimensjon: 50 x 50 x 91 mm

Materialet: Rustfritt A2-stål og galvanisert stål.

Overflatebehandling: Varmgalvanisert.

Øvrige opplysninger: Ingen

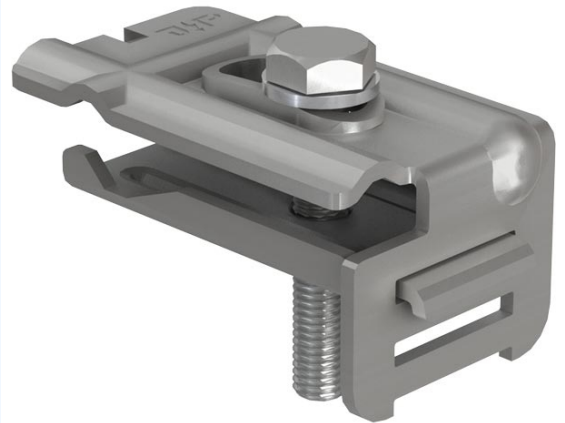
**2. ANVISNINGER FOR DRIFT OG VEDLIKEHOLD****Rengjøring og rengjøringsmetoder for overflateprodukter**

Rengjøres ren før montering. Rengjøres med en lett fuktig klut eller vann.

Ettersyn/kontroll

Ihht. internprosedyren til bygningen.

Vedlikeholdsinstruks og -intervall

Ihht. interprosedyren til bygningen.

ELIT AS

Ulvedalsvegen 2, 2030 Nannestad

TLF: 63 93 88 80

E-post: firmapost@elit.no

www.elit.no

ELIT AS

ELIT ARM-KLEM-GALV-RUND/FLAT

3. DRIFTSTEKNISKE OPPLYSNINGER**Antatt teknisk levetid uten utskiftninger**

Levetid lik resten av installasjonen den er en del av.

Garanti og vilkår

Garanti mot feil og defekter ved levering.

Fuktbestandighet

God

Renholdsvennlighet

Enkel

Øvrige opplysninger

Ingen

Se www.elit.no**4. TEKNISK SERVICE**

Produsent/importør	ELIT AS
Postadresse	Ulvedalsvegen 2
Postnr. og poststed	2030 Nannestad
Telefon	TLF: 63 93 88 80
E-post	E-post: firmapost@elit.no
Internett	www.elit.no

ELIT AS

Ulvedalsvegen 2, 2030 Nannestad

TLF: 63 93 88 80

E-post: firmapost@elit.nowww.elit.no